

FINISH DETAILS  
SCALE = 3:1

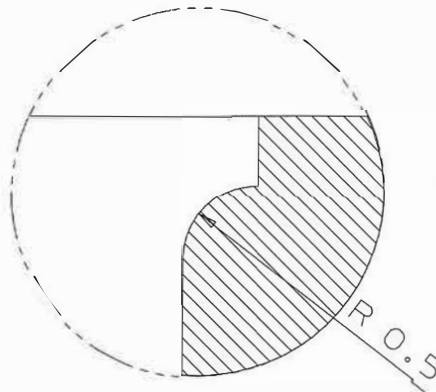

DETAIL C  
20:1

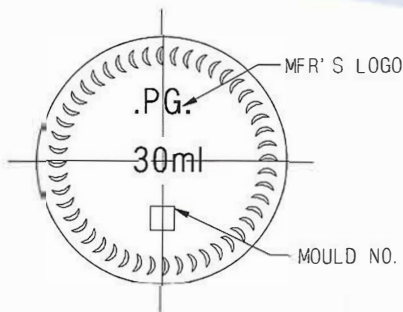

RECHERCHE ET DEVELOPPEMENT EN PACKAGING  
Siège social: 2, Rue d'Hem, 59170 CROIX - FRANCE  
Tél: + 33 6 800 87 847  
Directeur commercial: [th.dehon@orange.fr](mailto:th.dehon@orange.fr)  
Site Web: [www.rdp-glass.com](http://www.rdp-glass.com)

Dropper 30 ml.

Code produit:		Teinte:	Ambré
Capacité ras-bord:	36 +/- 1,8 ml	Capacité nominale:	30 ml
Poids:	45 +/- 8 g	Bague:	DIN 18
Diamètre épaule:	33 +/- 0,8 mm	Diamètre base:	33 +/- 0,8 mm
Hauteur totale:	80,2 +/- 0,9 mm	Unités / palettes:	12100(1/2 palette)